

MPC Railconsoles

voor railmontage, thermisch verzinkt

Toepassing

- Railconsole met stabiele, afgekante grondplaat voor de montage op railprofielen
- Opbouw stabiele draagarm door afsteuning met schoorsteen

Uw voordelen

- Kantoverlapping van de grondplaat voor een mooie optische indruk
- Goede aanpassing aan de bouwkundige eisen door trapsgewijze lengtes
- Eenvoudige hoogte uitrichting bij montage in railsleuf
- Mooi optisch beeld door de toepassing van MPC-afsluitkappen

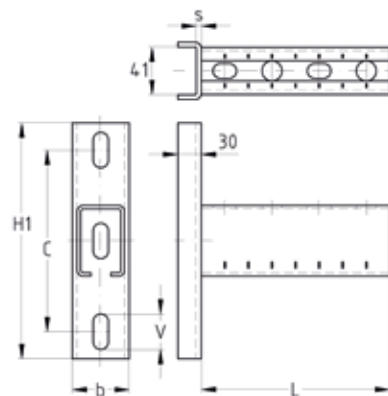

| Voor profielen | Lengte L [mm] | Afmetingen [mm] | | | | | Artikelnr. | Verp. eenheid | Eenheid |
|----------------|---------------|-----------------|-----|-----|---|---------|------------|---------------|---------|
| | | b | C | H1 | s | V | | | |
| 40/60 | 800 | 49 | 154 | 200 | 4 | 13 x 30 | 139505 | 1 | Stuk |

 Belastingwaarden zie MPC Railconsole 40/60. Bij de montage in de railsleuf zijn de max. toelaatbare dwars- en trekbelastingen van de bevestigingsmaterialen (bv. Hamerkopbouten) te betrachten.

