

Luftkanalwinkel
mit Dämmteil, verzinkt

Anwendung

- Montagefreundliche Abhängung für Luftkanäle

Ihre Vorteile

- Integriertes hochelastisches Schalldämmelement
- Sehr gute Ausrichtbarkeit und Höhenjustierung über Gewindestangen
- Handwerksgerechte Ausführung als Winkel oder Doppelwinkel
- Vielfältige Befestigungsmöglichkeiten am Kanal durch Nieten, Bohrschrauben oder mittels Schrauben bis M8 im Langloch
- Direkte Befestigung am Luftkanal möglich
- Schallreduzierung im Mittel um 17 dB(A)

Produktleistungen



Typ	Max. empfohlene Belastung [N]	Schallreduzierung im Mittel um [dB(A)]
Typ I	230	16
Typ II	800	17
Typ III		



Luftkanaldoppelwinkel



Luftkanalwinkel

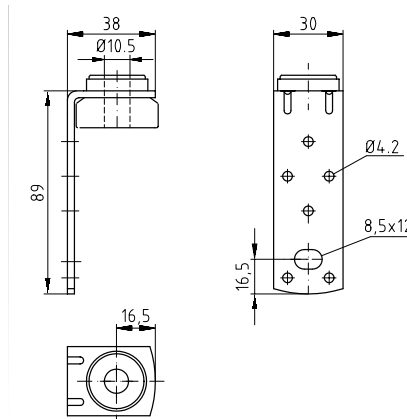

Luftkanalwinkel Typ I

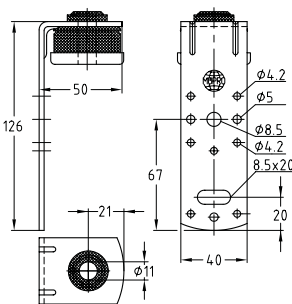
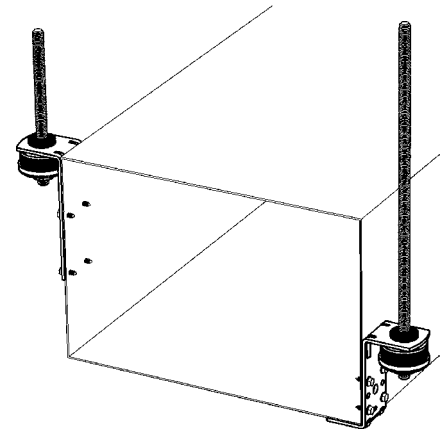

Luftkanalwinkel Typ II

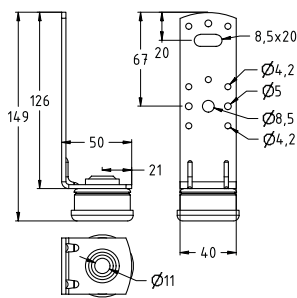

Luftkanalwinkel Typ III

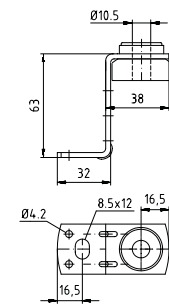

Luftkanaldoppelwinkel Typ I

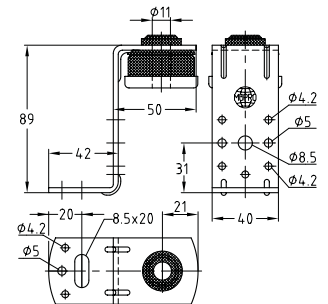
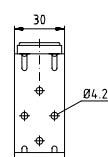

Luftkanaldoppelwinkel Typ II

Ausführung	Typ	Artikel-Nr.	Abgabeeinheit	Mengeneinheit
Luftkanalwinkel mit Dämmteil	Typ I	116579	100	Stück
	Typ II	116635	50	
	Typ III	172084		
Luftkanaldoppelwinkel mit Dämmteil	Typ I	116543	100	
	Typ II	116546	50	
Gummischeiben	12 x 24 x 4 mm	113092	100	

⚠ Luftkanalwinkel und -doppelwinkel können auch in anderen Längen geliefert werden.